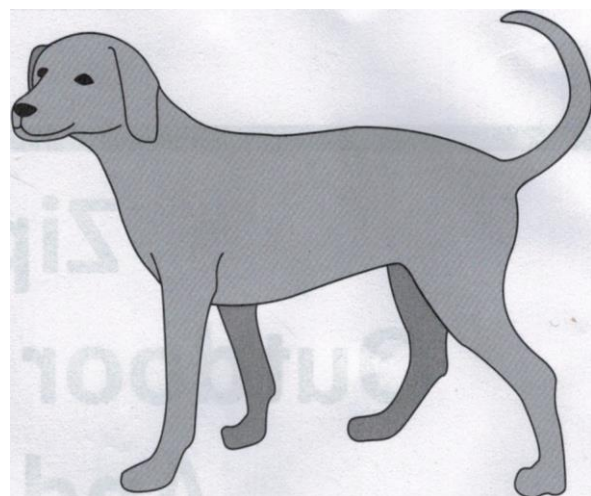

Table of Contents

Dog Agility Outdoor Starter- Kit Inhalt.....	2
Ersatzteile	2
Open Tunnel Montage.....	3
Weave Pole Montage	3
Hoop Jump Montage.....	4
Die Vorteile von Dog Agility	5
Training - Tipps	
Zum Anfang	6
Open Tunnel Training.....	6
Hoop Jump Training	6
Weave Poles Training	6
Agility Course.....	7



Dog Agility Outdoor Starter Kit - Inhalt

Die Hindernisse sind separat mit allen für die Montage benötigten Teilen verpackt. Überprüfen Sie bitte erst, ob alle Teile vorhanden sind.

Menge	Beschreibung		
1	#1 Open Tunnel	#1	
4	#2 Metall-Stift	#2	
2	#3 Reifen Steckverbinder		
2	#4 Stangen Steckverbinder		
8	#5 Kunststoff Stangen-Stücke	#5	<hr/> <hr/>
8	#6 Stangen-Verbindungen	#6	
5	#7 Kunststoff Reifen-Stücke	#7	

Ersatzteile

Bitte senden Sie nicht eigenmächtig Teile oder das komplette Produkt zurück. Sollten Teile fehlen, dann bitten wir Sie uns für Ersatzteile zu kontaktieren: 1-800-477-5735

Open Tunnel Montage

Folgen Sie bitte den Schritten für die Montage des Open Tunnels:

1. Lösen Sie den Tunnel und legen Sie ihn auf den Boden.
2. Am unteren Ende des Tunnels befinden sich vier Laschen. Stecken Sie jeweils einen Metallstift durch die Ösen um den Tunnel zu fixieren.
3. Die Montage des Open Tunnels ist abgeschlossen (Abbildung 1).



Abbildung 1

Weave Pole Montage

Folgen Sie bitte den Schritten für die Montage der Weave Poles:

1. Stecken Sie die Stangenhalter wie abgebildet zusammen (Abbildung 2).
2. Wiederholen Sie dies mit allen Stangenhaltern.
3. Stellen Sie die 6 Stangen in einem Abstand von 20 oder 24 Zoll auf. (Abbildung 3).
4. The Weave Pole Montage ist abgeschlossen. (Abbildung 4).

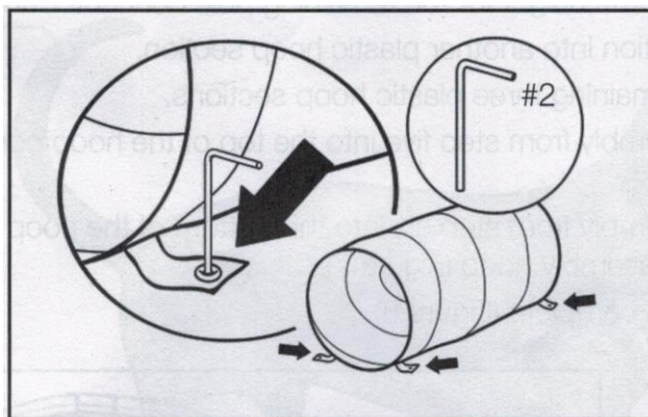

Abbildung 2



Abbildung 3 (Lineal nicht enthalten)

Abbildung 4

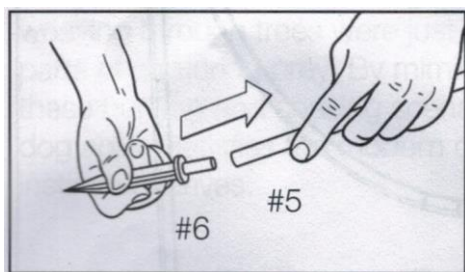
Hoop Jump Montage

Folgen Sie bitte den Schritten für die Montage des Hoop Jumps:

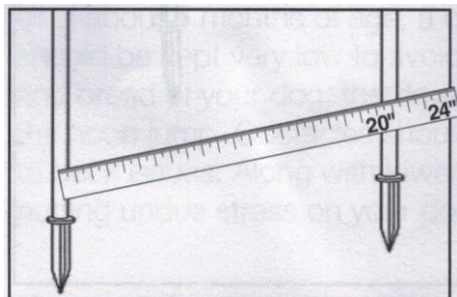
1. Stecken Sie die Ringhalter wie abgebildet in den Ring (Abbildung 5).
2. Wiederholen Sie diesen Schritt für die restlichen Teile.
3. Verbinden Sie die runde Seite der Ringhalter mit den Stnagenhaltern (Abbildung 6).
4. Wiederholen Sie diesen Schritt mit den anderen Haltern auf derselben Höhe des Ringes.
5. Verbinden Sie den Reifen.
6. Die Montage des Hoop Jumps sollte nun Aussehen, wie auf Abbildung 8.



Abbildung 5



Abbildung 6

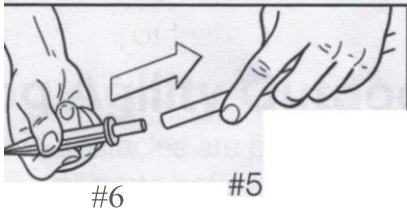

Abbildung 7

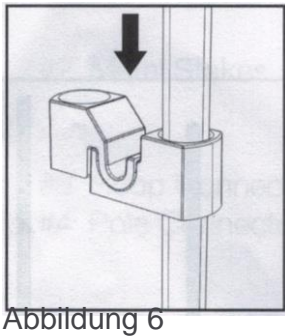

Abbildung 8

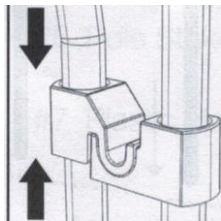

Die Vorteile von Dog Agility

Sozial

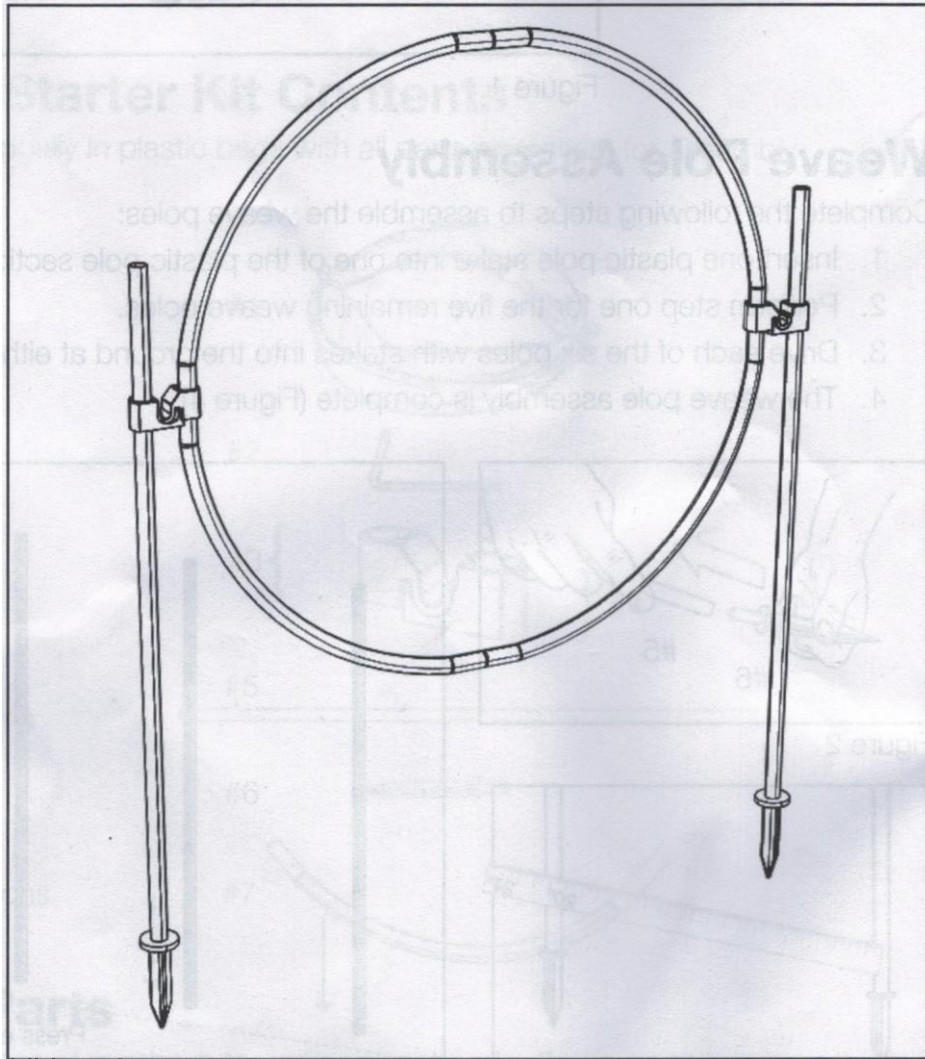
Hunde wollen nicht nur einfach spielen – sie wollen mit uns spielen. Durch die Interaktion, die Hund und Besitzer mit diesem Trainingsspielzeug haben wird die Beziehung gestärkt und der Hund fit gehalten.

Instinkt

Dog Agility spricht auch den Instinkt Ihres Hundes an. Der primitive Hund musste früher auch Hindernisse überwinden, um an Futter zu kommen. Der moderne Hund braucht dies nicht mehr zu tun. Dieses Hundetraining hilft das angeborene Bedürfnis nach Bewegung bei Hunden zu befriedigen.

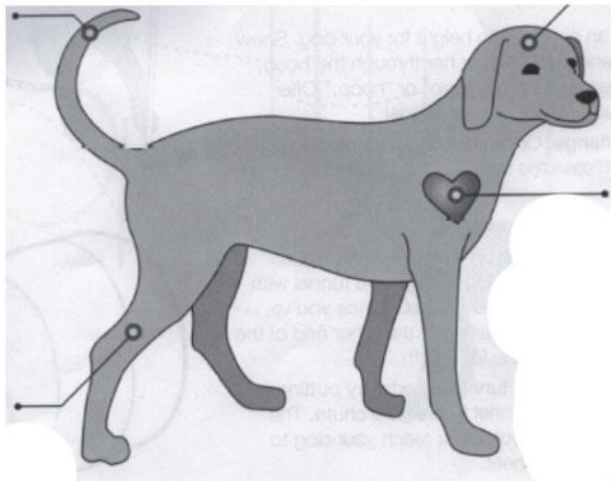

Intelligenz

Das Training fördert den Verstand Ihres Hundes, indem verschiedene Übungen angeboten werden. Auch hierbei wird die Bindung gestärkt, da der Hund auf Ihre Kommandos hören muss und sie lernt.

Muskeln

Durch die Übungen werden die Muskeln Ihres Hundes trainiert und damit die Gesundheit gefördert und außerdem bewegen Sie sich dazu auch noch.

Zum Anfang

Bis zu einem Alter von 9 Monaten entwickeln sich die Knochen, Muskeln und Gelenke eines Hundes noch. In dieser Zeit sollten große Sprünge vermieden werden, da diese schlecht für die Entwicklung des Hundes sein können. Je nach Größe und Rasse des Hundes und der Entwicklungsphase in der der Hund sich befindet, so sollten die Hindernisse angepasst sein. Erkundigen Sie sich ggf. bei Ihrem Tierarzt, damit Ihr Hund keine Rückprobleme bekommt oder er keinen unnötigen Stress während des Trainings erfährt.

Training - Tipps

Los geht's

Starten Sie damit erst dem Hund alle Hindernisse zu zeigen und haben Sie eine große Menge an Leckerlis griffbereit. Zwingen Sie Ihrem Hund zu keiner ungewollten Aktion. Das Training sollte eine entspannte und angenehme Erfahrung sein. Deshalb sollten Sie Ihren Hund mit Leckerlis oder Spielzeug belohnen und auch quasi 'bestechen'.

Hoop Jump

Passen Sie die Höhe des Ringes auf die Möglichkeiten Ihres Hundes an. Zeigen Sie Ihrem Hund die Übung und führen Sie ihn durch den Reifen, verbale Befehle wie "Sprung" oder "Hop" können hierbei helfen. Bieten Sie nach einem erfolgreichen Sprung ein Spielzeug oder ein Leckerli an.

Steigerung der Schwierigkeit: Sobald Ihr Hund niedrige Sprünge gemeistert hat, können Sie die Höhe des Ringes steigern um die Herausforderung schwieriger zu gestalten.

Open Tunnel

Beginnen Sie damit den Tunnel möglichst kurz zu halten, damit er nicht so einschüchternd wirkt. Ködern Ihren Hund durch den Tunnel mit einem Leckerli und verwenden Sie verbale Befehle, wie "Tunnel." Mit Hilfe des Leckerlis sollten Ihren Hund überreden können durch den Tunnel zu laufen. Ist Ihr Hund an den Tunnel gewöhnt, dann können Sie den Tunnel verlängern.

Steigerung der Schwierigkeit: Für Tunnel-Experten: Legen Sie ein Blatt an das Ende des Tunnels. Dadurch scheint der Tunnel geschlossen zu sein. Somit wird die Übung spannender für Ihren Hund.

Weave Poles

Dies ist ein schwieriges Hindernis für die meisten Hunde. Anstatt die Stangen in einer geraden Linie aufzustellen, beginnen Sie damit sie versetzt zu platzieren.

So können Sie Ihren Hund besser um die Stangen führen und Ihr Hund versteht was Sie von ihm wollen. Benutzen Sie hier auch wieder verbale Befehle, wie 'Folg' und Leckerlis.

Steigerung der Schwierigkeit: Danach können Sie die Abstände zwischen den Stangen schmaler machen bis sie eine Linie bilden und Ihren Hund im Slalom um die Stangen führen.

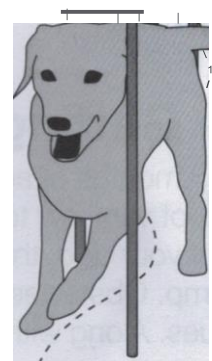
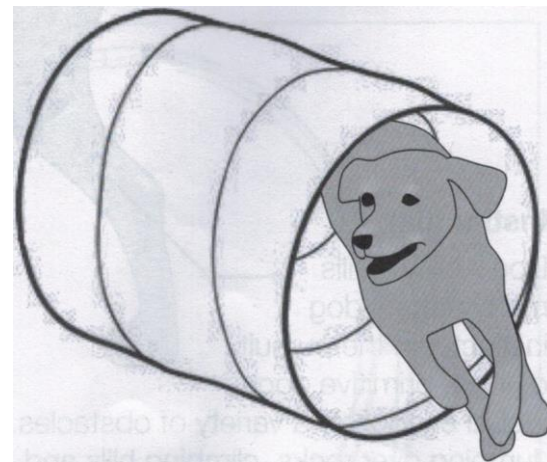
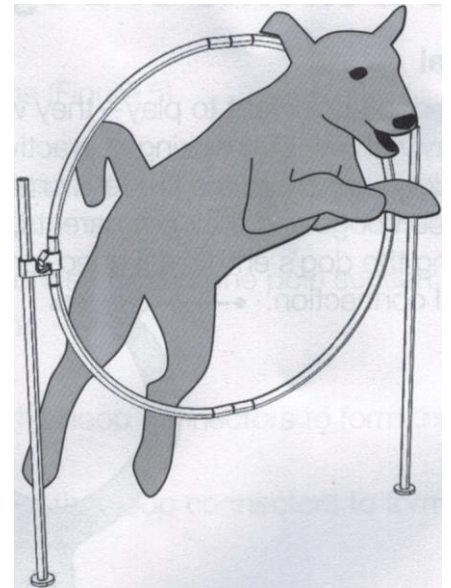

Agility Course

Sobald Ihr Hund jedes Hindernis beherrscht können Sie beginnen ein oder zwei Hindernisse zu kombinieren bis Ihr Hund für den ganzen Parcours bereit ist. Begleiten Sie Ihren Hund hierbei von einem Hindernis zum nächsten und belohnen Sie ihn nach jeder gemeisterten Übung.

